



Cornering Lights Module

Operation Manual

GB

Moduł Doświetlania Zakrętów

Instrukcja Obsługi

PL

Cornering Lights Module

Operation Manual

HU

Cornering Lights Module

Bedienungsanleitung

DE
AT
CH

Cornering Lights Module

Provozní příručka

CZ

Cornering Lights Module

Руководство по эксплуатации

RU

Cornering Lights Module

Manuel d'opération

FR

Service program can be downloaded from:
Program serwisowy można pobrać ze strony:

LepardService

www.lepard.eu/download



Przykład podłączenia modułu w wersji AM.013.1

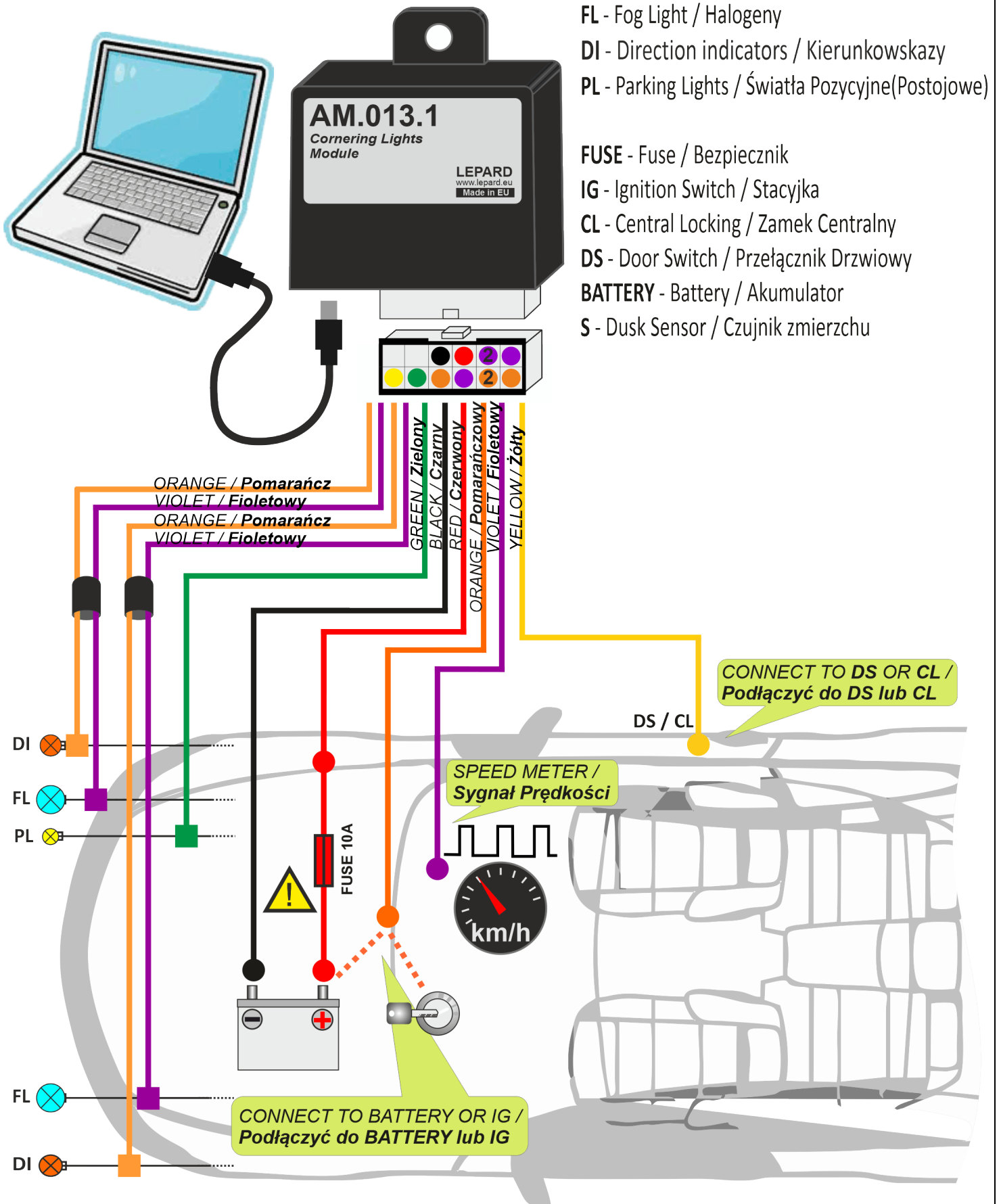

Przykład podłączenia modułu w wersji AM.13.3 (z czujnikiem zmierzchu)

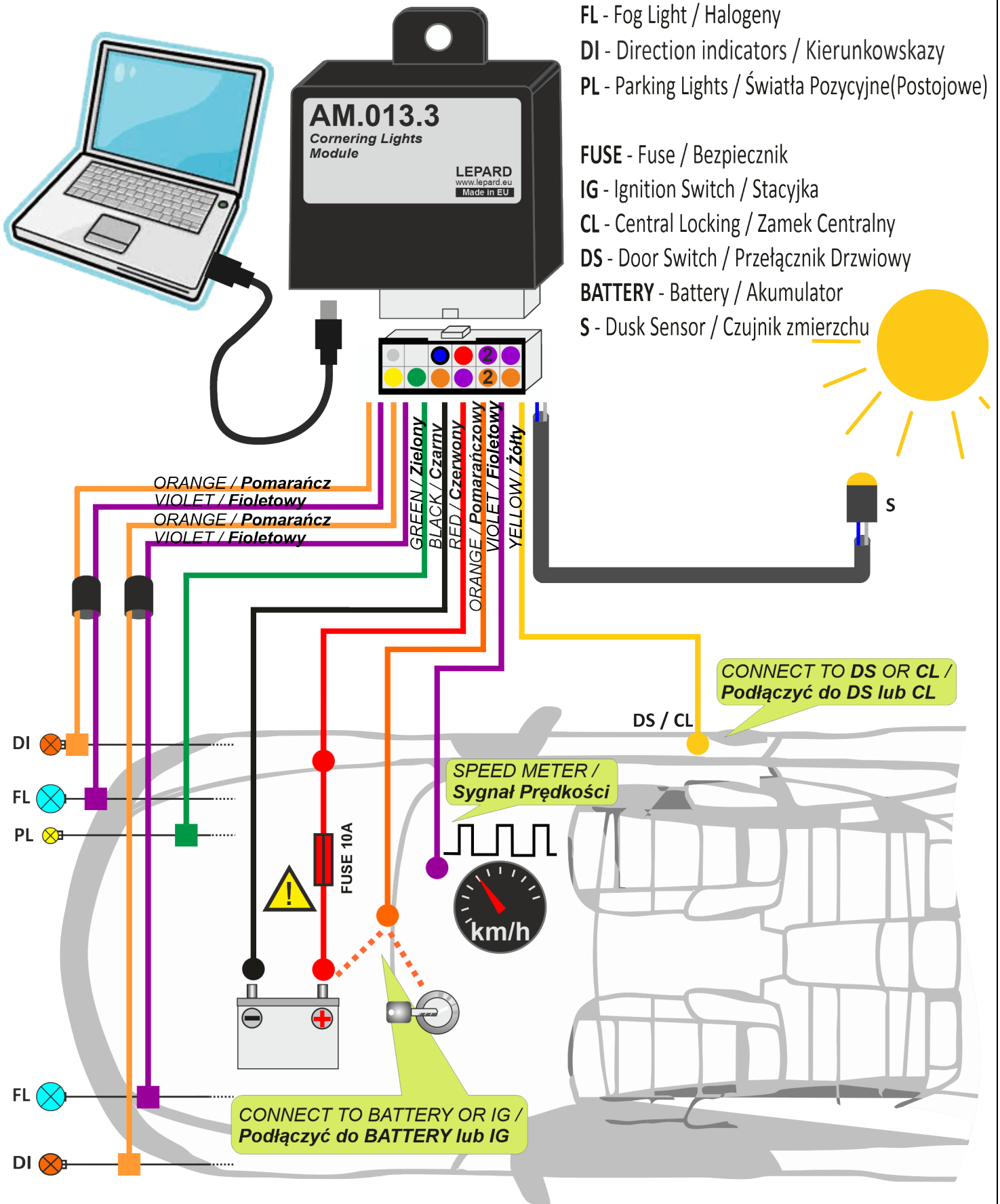

Przykład podłączenia modułu w wersji AM.13.4 (z czujnikiem zmierzchu i obsługą świateł mijania)

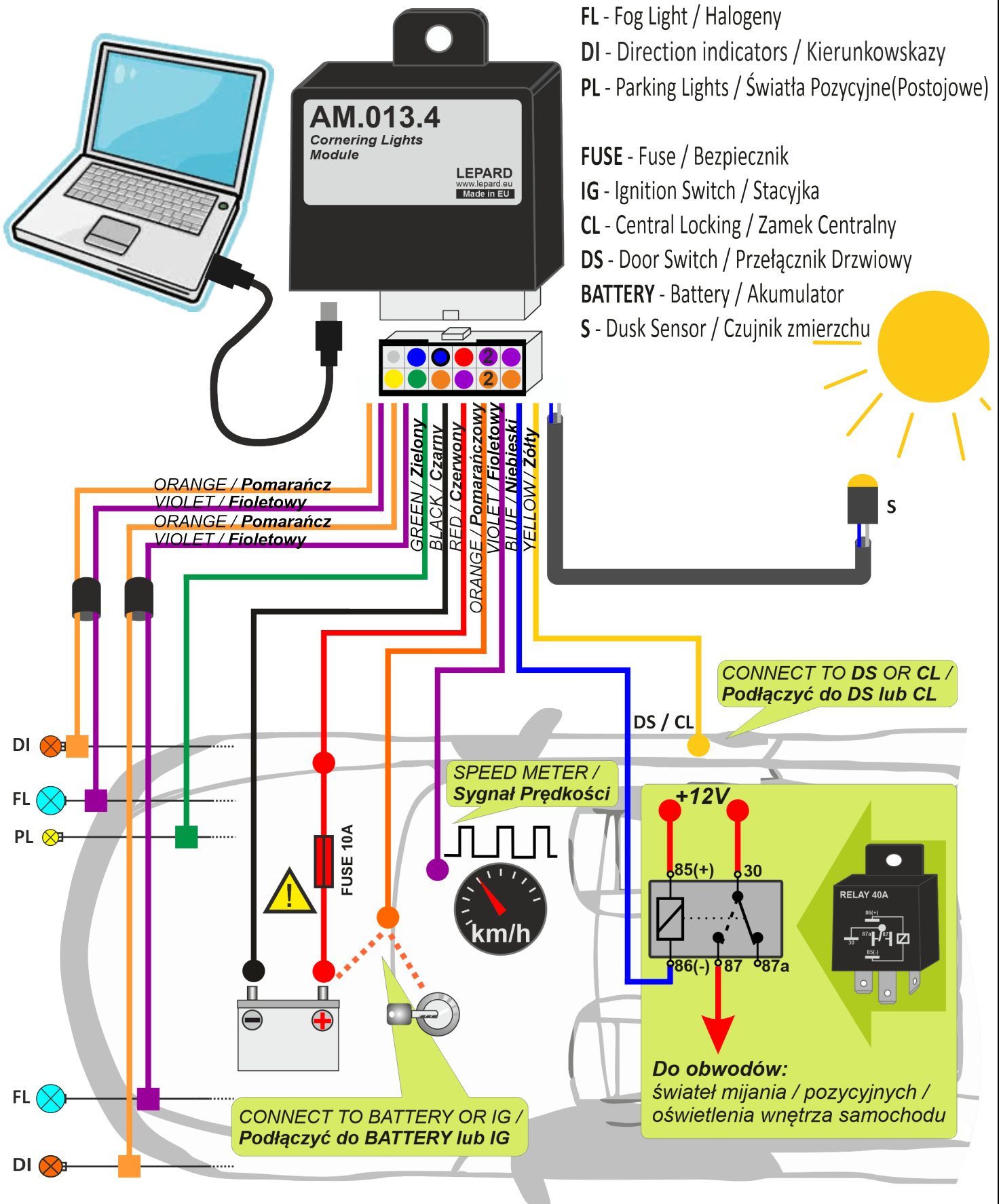

Przykłady rozdzielania obwodu (dla samochodów z połączonymi elektrycznie lampami)

HB - High(Main) Beam / Światł Drogowe(Długie)
FL - Fog Light / Światła Przeciwmgielne

Przykład 1 / Example 1

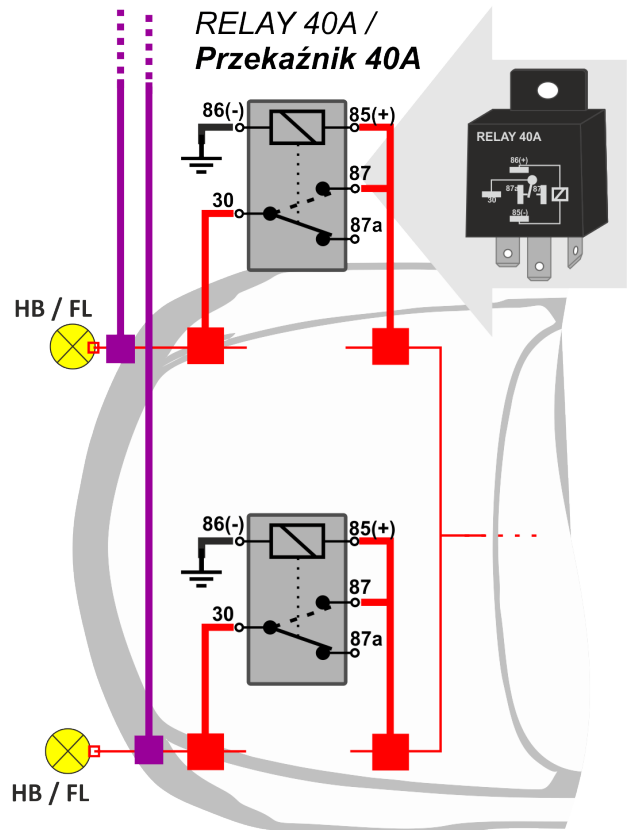

Przykład 2 / Example 2

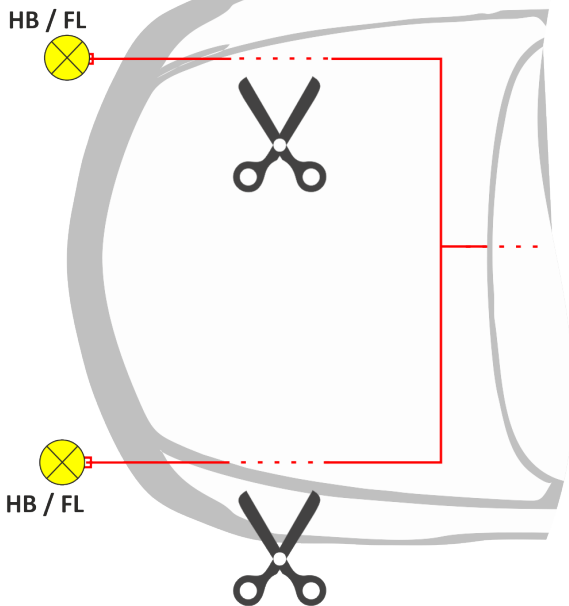
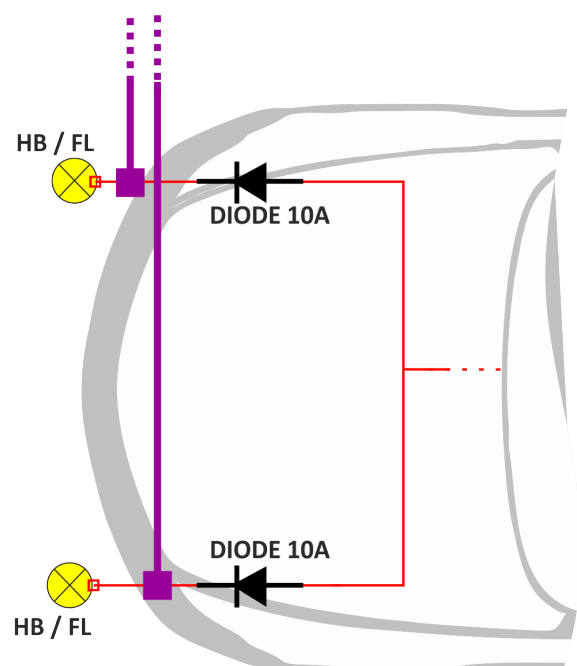

Moduł realizuje następujące funkcje:

- doświetlania zakrętów,
- światła dzienne DRL,
- Coming/Leaving Home - oświetlenie drogi do domu/garażu światłami samochodu po jego zamknięciu lub otwarciu.

Doświetlanie zakrętów to funkcja znacznie podnosząca bezpieczeństwo jazdy nocą. Dzięki niej można spojrzeć w głąb zakrętu. Doświetlanie zakrętów daje znacznie więcej czasu na reakcję na ewentualne zagrożenia pojawiające się na drodze w szczególności za zakrętem tj.:

- piesi przechodzący przez jezdnie,
- wystające krawężniki, uszkodzona krawędź jezdni,
- przeszkody znajdujące się przy poboczu,
- dziury w drodze.

Światła dzienne to funkcja realizowana na światłach halogenowych, tych samych na których realizowana jest funkcja Doświetlania zakrętów. Moduł posiada pełną automatykę sterowania światłami dziennymi DRL. Automatycznie włącza je po uruchomieniu silnika i wyłącza po jego zatrzymaniu. Automatycznie wyłącza światła DRL – po przełączeniu na światła pozycyjne, mijania lub drogowe.

Coming/Leaving Home to funkcja pozwalająca na oświetlenie drogi do domu/garażu światłami samochodu po jego zamknięciu lub otwarciu.

Moduł jest w pełni konfigurowalny. Konfiguracja, diagnostyka oraz aktualizacja oprogramowania modułu możliwa jest za pomocą programu serwisowego **LeopardService** z komputera PC poprzez interfejs USB.

Moduł można w prosty i bezpieczny sposób podłączyć do każdego samochodu. Nie trzeba rozcinać oryginalnej wiązki kabli. Podłączenie polega na podpięciu się za pomocą szybkozłączek do kabli wiązki fabrycznej samochodu. Moduł nie wpływa na pracę świateł fabrycznych pojazdu.

Moduł współpracuje z samochodami wyposażonymi w automatykę świecenia świateł – czujnik zmierzchowy.

Moduł jest zaprojektowany specjalnie dla rynku motoryzacyjnego, jest odporny na wysokie i niskie temperatury oraz wilgoć.

WERSJE MODUŁU I DOSTĘPNE FUNKCJE

Wersja	*HAL	*DRL	*C/L Home	*Czujnik zmierzchu	*LB	*Konfiguracja PC
AM.013.1	■	■	■			■
AM.013.3	■	■	■	■		■
AM.013.4	■	■	■	■	■	■

- *HAL - funkcja Doświetlania Zakrętów
- *DRL - funkcja Światel Dziennych DRL
- *C/L Home - funkcja Comming/Leaving Home – oświetlanie drogi z/do domu
- *Czujnik zmierzchu - czujnik zmierzchu w zestawie
- *LB - pełna automatyka światel. Światła dzienne w dzień, światła mijania po zmroku.
- *Konfiguracja PC - konfiguracja modułu z poziomu komputera PC poprzez złącze USB

FUNKCJE MODUŁU

Funkcja Doświetlania zakrętów

Moduł automatycznie płynnie włącza i wyłącza odpowiednie halogeny na podstawie sygnalizacji z kierunkowskazów. Realizuje doświetlanie przy ustawionej prędkości samochodu. Fabrycznie moduł doświetla zakręty poniżej 25 km/h. Włączanie i wyłączenie halogenów odbywa się zgodnie z ustawionym opóźnieniem. Funkcja ta działa przy włączonych światłach pozycyjnych.

Wszystkie parametry można ustawić za pomocą programu serwisowego poprzez USB.

Funkcja Światel Dziennych DRL

Funkcja światel dziennych DRL dostępna jest w każdej wersji modułu. Jasność świecenia DRL jest regulowana od 0% do 100%. Sposób zapalania i gaszenia światel DRL może być szybki lub płynny. Wszystkie parametry można ustawić za pomocą programu serwisowego poprzez USB.

Funkcja Comming/Leaving Home

Funkcja Comming/Leaving Home pozwala na oświetlenie drogi do/z domu halogenami samochodu. Jasność świecenia żarówek oraz czas oświetlania jest regulowany.

Wszystkie parametry można ustawić za pomocą programu serwisowego poprzez USB.

■ Funkcje przełącznik świateł postojowych (pozycyjnych)

Za pomocą przełącznik świateł postojowych (pozycyjnych) możliwe jest uruchomienie dodatkowych funkcji modułu, patrz tabela poniżej.

Poszczególne funkcje wywołuje się poprzez wielokrotne włączanie i wyłączenie świateł.

Liczba włączeń	Funkcja
3	chwilowa dezaktywacja świateł DRL / świateł mijania dt. wersji AM.010.13.4 (do ponownego rozruchu silnika lub przełączenia przełącznika świateł głównych (funkcja wykorzystywana np. po zjeździe z drogi publicznej)
4	trwała aktywacja/dezaktywacja świateł DRL (funkcja wykorzystywana np. w czasie serwisu lub jazdy poza drogami publicznymi)
5	trwała aktywacja/dezaktywacja świateł mijania (funkcja wykorzystywana np. w czasie serwisu lub jazdy poza drogami publicznymi), dt. wersji AM.010.13.4

■ DANE TECHNICZNE

Zasilanie	12V ±25%
Temperatura pracy	-40..90°C
Klasa szczelności	IP66

■ MONTAŻ

ZALECENIA!

- Jakikolwiek montaż lub zmiany w instalacji powinny być wykonywane z wyjętym bezpiecznikiem
- Montować pionowo w dół zabezpieczając przed kontaktem z wodą
- Montować z dala od silnych źródeł ciepła (tj. na bloku silnika lub w pobliżu kolektora wydechowego).
- Montować z dala od układu zapłonu oraz kabli wysokiego napięcia

1. Zamontować Moduł (zależnie od wersji) zgodnie ze schematem **A**, **B** lub **C** zwracając szczególną uwagę na ZALECENIA.
 - a. Podłączania można dokonać do przewodów żarówek kierunkowskazów (przednich, bocznych, tylne lub w kokpicie samochodu), do których jest najłatwiejszy dostęp.
 - b. Podłączenia wykonać za pomocą szybkozłączy.
2. Zamontować bezpiecznik.
3. Połączyć moduł z komputerem PC poprzez kabel USB. Uruchomić program serwisowy i ustawić parametry modułu. Program serwisowy dostępny jest na stronie producenta – link na pierwszej stronie instrukcji.